



LA ACOGIDA DEL TURISMO EN AUTOCARAVANA



Castillo de Saumur en Francia. (Foto A.Gutiérrez)

Dirección técnica: José Hermo (Vigo, arquitecto)
Textos: Arsenio Gutiérrez (Donostia)
Fotografía: Toni de Ros (Barcelona)

© Colectivo ViajarEnAutocaravana (Mayo de 2008)

Este dossier ha sido editado con el patrocinio del Gremi de Comerciants de Caravaning de Catalunya.



INTRODUCCIÓN

La independencia que proporciona y la disponibilidad inmediata son los argumentos más poderosos para utilizar una autocaravana ya que permite iniciar un viaje sin reservar previamente el alojamiento

Una autocaravana es al mismo tiempo un vehículo y una vivienda que facilita los dos medios básicos para viajar:

- **Transporte**
- **Alojamiento**

La autocaravana dispone de las instalaciones necesarias para proporcionar a sus tripulantes la habitabilidad y confort suficiente como para prescindir de las instalaciones fijas. Solo necesita un lugar tranquilo y seguro para hacer una etapa:

- Comedor.
- Cocina.
- Aseo (lavabo, váter y ducha).
- Dormitorio.
- Almacén.
- Calefacción.
- Agua caliente.

Y también de medios que le confieren la autonomía necesaria:



- Acumulador independiente de energía eléctrica más paneles solares.
- Depósito de agua potable (100/150 litros/ vehículo).
- Depósito de recogida de aguas usadas o aguas grises (80/140 litros/ vehículo).
- Depósito de residuos orgánicos (18/20 litros/ vehículo).

Para aprovechar la autonomía de una autocaravana, sólo es necesario disponer de un lugar donde gestionar los residuos de forma ecológica, es decir: dónde vaciar a la red de saneamiento los depósitos de aguas usadas y materia orgánica así como llenar el depósito de agua limpia.



Baño y cocina (Fotos J.Portell)

Desde la autocaravana más sencilla hasta la más sofisticada, todas disponen de cocina, fregadera, frigorífico e inodoro con los correspondientes depósitos de recogida de residuos.

LOS NÚMEROS

El parque de autocaravanas en Europa está compuesto por más de un millón de unidades con un crecimiento anual muy superior a la media de los turismos. Francia, Italia, Alemania y el Reino Unido son los países de la Unión Europea que disponen de un número mayor de autocaravanas. La suma de estos cuatro países representa más de la mitad de las autocaravanas matriculadas en la UE

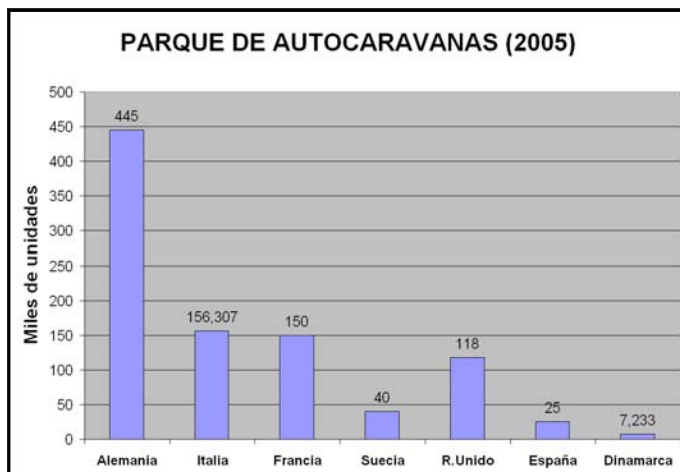

España dispone de un parque de unas 25 mil autocaravanas aproximadamente. Las ventas en el año 2006 fueron de 3.589 con un incremento del 19,2%. Hasta el año 2006, antes de la aplicación de la nueva fiscalidad, era uno de los países de la UE con el crecimiento más dinámico. En España están establecidas cuatro fábricas de autocaravanas, el 80% de cuya producción se destina principalmente a la exportación. De la actividad del

sector dependen más de dos mil puestos de trabajo. (1)

El dinamismo del crecimiento del mercado interno se explica por el nicho que representa la escasa dimensión del parque (0,57 unidades por mil habitantes frente a 3,23 de media en los principales países de la UE).

España es, además, el destino de muchos turistas de la Unión Europea que utilizan este medio de transporte y alojamiento (53% franceses) (2).

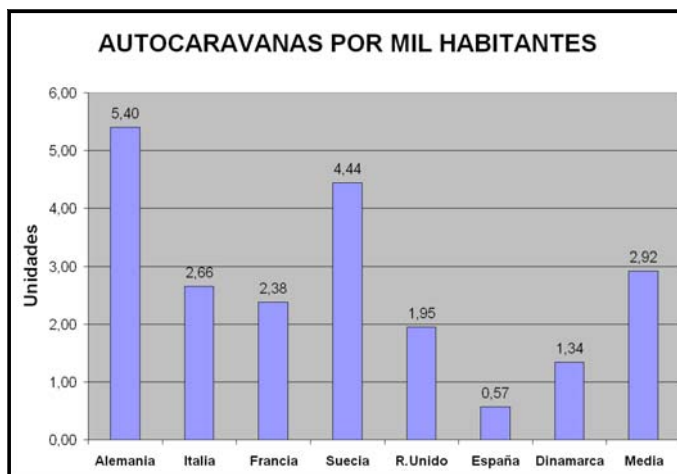

Se calcula que cada año cruzan nuestras fronteras unas 200 mil autocaravanas en las que viajan cerca de 500 mil turistas. Este flujo aporta al negocio del turismo español una cifra superior a los 280 millones de euros al año.

El usuario de una autocaravana, en ruta, consume combustible, alimentación, restauración y servicios. Sus preferencias a la hora de hacer sus compras se centran en el comercio local y sus hábitos le llevan a uno de cada tres turistas, a visitar un restaurante una o dos veces por semana cuando está de viaje. (2)

(1) Libro blanco del caravanning de España, 2007

(2) Encuesta Harris, Francia, 2005

COMO SON LOS AUTOCARAVANISTAS

Un 76% de los autocaravanistas consideran que la independencia que proporciona es un factor primordial en la compra de su autocaravana; un 62% basan su decisión porque les permite iniciar un viaje sin necesidad de reservar alojamiento y un 30% porque facilita el contacto con la naturaleza.

Los adultos activos (entre 51 y 60 años), constituyen el 42,8% de los autocaravanistas. Este grupo, el más numeroso, próximo a la jubilación dispone, desde un punto de vista de remuneración, de su máximo poder adquisitivo.

A continuación, los mayores de 60 años representan un 32,8%, con un ligero y progresivo descenso sobre el total. Finalmente, las jóvenes familias con niños experimentan un incremento en el cómputo total de los usuarios.

En conjunto, el 75% de los autocaravanistas son personas mayores de 50 años. Este colectivo lo componen empleados, funcionarios, autónomos, jubilados y personas vinculadas a la docencia con una renta media anual de más de 28 mil euros.

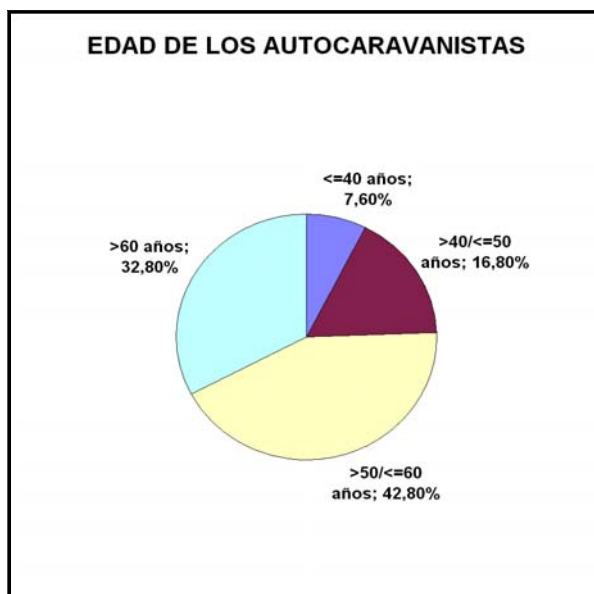

Se puede concluir que a bordo de una autocaravana viaja casi siempre una familia aunque en el 75% de las ocasiones ésta se compone de una pareja.

El autocaravanista practica, generalmente, un tipo de turismo en el que predomina el deseo por descubrir nuevas formas de cultura, paisajes y el patrimonio histórico de los lugares que visita.

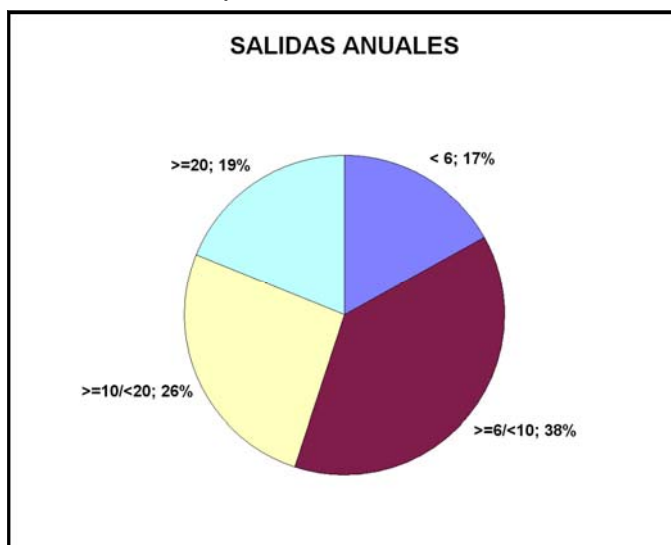

Viaja a lo largo del año y no pasa más de dos noches en el mismo lugar. El 19% utiliza su vehículo más de veinte veces al año. Un 26% de once a veinte y un 38% entre seis y diez veces. Solamente el 17% utiliza su autocaravana menos de seis veces al año. El 80% toma la carretera los fines de semana y durante las vacaciones. El 25% utiliza la autocaravana para acudir a las zonas donde se practican los deportes de invierno. (1)

(1) "L'Accueil des camping-cars"; Les cahiers de l'AFIT (ISBN 2915215-01-4, 2003)

QUE ES UNA AUTOCARAVANA

Es un vehículo de construcción especial, destinado al transporte y alojamiento de sus pasajeros, en el que, a partir del chasis de un vehículo comercial utilizado comúnmente para la fabricación de furgones y camiones ligeros, se le ha acoplado una célula habitable que ha sido homologada para ser utilizada como vivienda.

Partiendo de la base de que todas las autocaravanas para ser consideradas como tales deben disponer de un equipamiento mínimo. El aprovechamiento de los espacios interiores ha dado paso a cuatro grandes grupos de modelos:

<p>Foto Paco62</p> 	<p>CAPUCHINA</p> <p>Dispone de una cama doble situada en una mansarda o buhardilla sobre la cabina de conducción.</p> <p>Proporciona el máximo espacio de alojamiento posible en una autocaravana.</p>
<p>Foto Pepillu</p> 	<p>PERFILADA</p> <p>Provista de un casco que prolonga la cabina y le dota de un perfil aerodinámico.</p> <p>Es idónea para las familias compuestas por una pareja.</p>
<p>Foto Toni de Ros</p> 	<p>INTEGRAL</p> <p>Carrozada íntegramente por el constructor utilizando únicamente el chasis y el motor del furgón de partida.</p> <p>Combina confort, capacidad y aerodinámica constituye la gama más alta de los fabricantes.</p>
<p>Foto Royma</p> 	<p>CAMPER</p> <p>Furgón acondicionado que conserva la carrocería de origen.</p> <p>Sacrifica el espacio interior por la aerodinámica, la maniobrabilidad y la discreción, es una autocaravana ideal para la ruta.</p>

QUE ES UNA AUTOCARAVANA

En el derecho europeo una autocaravana está definida como categoría M, un vehículo destinado al transporte de pasajeros según la directiva 116/2001/CE.



UN VEHÍCULO

En España la autocaravana se define como "Vehículo construido con propósito especial, incluyendo alojamiento vivienda y conteniendo, al menos, el equipo siguiente: asientos y mesa, camas o literas que puedan ser convertidos en asientos, cocina y armarios o similares. Este equipo estará rígidamente fijado al compartimiento vivienda: los asientos y la mesa pueden ser diseñados para ser desmontados fácilmente (Reglamento General de Vehículos, Anexo II).

Vehículo de construcción especial destinado al transporte y alojamiento de hasta ocho pasajeros, sin incluir el conductor, constituido por:

- un furgón original que facilita el transporte de personas y aporta el chasis, motor y, eventualmente, la cabina y el continente del habitáculo (camper),
- una célula habitable que facilita el albergue y aporta la mesa, asientos y camas o literas,
- espacios y recipientes destinados al transporte de enseres,

La autocaravana, como vehículo, en lo relativo a la circulación, parada y estacionamiento está sometida, en primer lugar, a las leyes de tráfico en las mismas condiciones que un vehículo de sus mismas características, es decir: destinado al transporte de pasajeros.

La autocaravana es también una vivienda pues dispone de los medios y autonomía necesarios para servir de alojamiento a una familia. Como conclusión podemos afirmar que una autocaravana es a la vez e indistintamente un vehículo y una vivienda.



UNA VIVIENDA

TURISMO DE CALIDAD

El usuario de una autocaravana ya realizó el gasto de alojamiento con la adquisición de su vehículo. Como cualquier otro turista que se aloja en un hotel o apartamento, recorre los lugares de la zona que visita en busca del patrimonio histórico, los paisajes, la cultura local y los productos de la tierra.

La práctica del autocaravanismo es la respuesta lógica a las necesidades de un espíritu independiente que aprecia el confort.

Los sociólogos destacan el hecho de que la reducción del tiempo de trabajo ha fijado las bases de una nueva forma de consumir el tiempo libre favorecida por el fraccionamiento de las vacaciones. El turismo en autocaravana se aprovecha perfectamente de esa circunstancia.

Los autocaravanistas, en su gran mayoría, son practicantes expertos que están atentos al buen uso de su medio de transporte y alojamiento, aunque no faltan, como en cualquier actividad, unos pocos usuarios que carecen de educación cívica básica, pero la gran mayoría respeta las reglas de convivencia.

A bordo de una autocaravana viaja habitualmente una familia que puede preparar su comida, conservar los alimentos y utilizar los equipos sanitarios y de higiene personal de acuerdo con sus necesidades.

La principal aspiración del autocaravanista es poder viajar sin contratiempos; hacer etapas en completa libertad respetando la legislación en vigor y las reglas cívicas de comportamiento.

Una vez estacionados, mientras realizan una etapa, la tripulación mantiene su autonomía a condición de que disponga de los equipamientos indispensables para atender sus necesidades específicas de estacionamiento, avituallamiento de agua y vaciado de depósitos.



Donostia (Foto A.Gutiérrez)

Playa de la Barrosa (Foto J.Cancio)

TURISMO SOSTENIBLE

A diferencia de los turistas que se alojan en apartamentos, hoteles o camping, el turismo en autocaravana no requiere la modificación del entorno para su acogida.

Únicamente es necesario un espacio de 28 m² por cada vehículo en un lugar tranquilo y seguro. Un simple estacionamiento existente en la vía pública incrementa la oferta de plazas turísticas en cualquier población.

Con sus vehículos adaptados para la estancia al aire libre, los autocaravanistas han evolucionado defendiendo y practicando la idea de un turismo ecológico y respetuoso con el medio ambiente.

La movilidad, las limitaciones del espacio y la necesaria autonomía han consolidado unos hábitos entre los autocaravanistas que favorecen el ahorro de energía y de agua.



Sol de medianoche desde el área de autocaravanas de Eggum, I.Lofoten (N) (Foto A.Gutiérrez)

De esta forma, la mayoría de las autocaravanas están dotadas de paneles de energía solar y el consumo de agua se establece en 25/30 litros por día y persona frente a los 166 que, según las estadísticas, supone el consumo medio en domicilio. Muy lejos del derroche que frecuentemente hace un turista de apartamento u hotel que puede llegar a los 400 litros diarios, según los informes del sector.

Para compartir las experiencias de una afición en común muchos usuarios se han afiliado a clubes que difunden los valores de un turismo sostenible y que han suscrito compromisos y códigos de conducta que van más allá del simple cumplimiento de las leyes.

- Evitar el agrupamiento.
- Estacionar en lugares apropiados.
- Potenciar el comercio local.
- Tener un comportamiento cortés y discreto.
- Comunicarse con los vecinos de los lugares visitados.

Estas recomendaciones y otros valores que defienden la cultura del respeto al medio ambiente, son los mensajes que los clubes de autocaravanistas transmiten a todo el colectivo contribuyendo a la práctica de un turismo sostenible.

EN PEQUEÑAS POBLACIONES

De acuerdo con sus hábitos, la acogida del turismo en autocaravana en una pequeña población que desea promocionar sus recursos turísticos, puede significar:

- Un incremento de la actividad turística fuera de temporada,
- Una mayor difusión del patrimonio histórico, paisajístico y cultural local,
- Una potenciación del comercio local en especial de la restauración,

De la misma forma que un puerto costero atrae a embarcaciones turísticas con su propio alojamiento, un área para autocaravanas atrae unas embarcaciones terrestres que aportan un turismo de calidad.

Únicamente es necesario disponer de una pequeña área de acogida y los servicios necesarios para el vaciado y llenado de depósitos. Infraestructura, que como se verá más adelante, requiere pocos medios y garantiza un máximo de respeto con el entorno. Cualquier rincón de la población tranquilo y seguro puede servir para incrementar la oferta de plazas para la estancia de turistas.



**Una etapa, un lugar BTS -Bonito, Tranquilo y Seguro
(Fotos T.de Ros, J.Cancio y Ch.Almazor)**



EN GRANDES POBLACIONES TURÍSTICAS

En las grandes poblaciones que acogen una gran masa de turistas, la afluencia de un número importante de autocaravanas sin una reglamentación específica sobre el uso del suelo público puede generar conflictos o molestias al vecindario.

Para evitar los abusos de algunos usuarios que no respetan las normas de convivencia no es necesario prohibir el uso de autocaravanas como alojamiento y así limitar injustamente los derechos de una mayoría que las cumplen.

Una regulación bien estudiada junto a la disposición de estacionamientos reservados en áreas acondicionadas permiten:

- facilitar el reparto equitativo de las plazas de estacionamiento disponibles entre todos los usuarios,
- evitar los abusos de los infractores,
- rentabilizar los recursos turísticos.

Por estas razones, la disposición de un área de acogida para autocaravanas representa, entre otras, las siguientes ventajas:

- utilizar racionalmente el espacio de estacionamiento en temporada alta,
- prolongar la temporada turística,
- incrementar la oferta de plazas turísticas sin necesidad de crear nuevas estructuras urbanísticas,
- crear puestos de trabajo en temporada turística para el mantenimiento de las áreas de acogida,
- potenciar el comercio local en especial los negocios de restauración.



Foto T.de Ros



FINALIDAD.-

Representación, gestión y defensa de los intereses económicos, sociales, laborales y profesionales de sus miembros ante cualquier organismo, jurisdicción o instancia.

Mantener relaciones con los diversos organismos oficiales, tanto a nivel nacional como autonómico, provincial y local, asesorando y colaborando con ellos en todo cuanto redunde en beneficio de la economía nacional y de la actividad profesional de sus asociados.

Participar en la regulación y perfeccionamiento de la concurrencia de mercado, para evitar la competencia desleal y luchar contra el intrusismo.

Organizar conferencias, coloquios y demás actos de análoga naturaleza para el fomento del estudio de temas económico-sociales y formativos de interés para sus asociados.
Ferias, Certámenes, Promoción e imagen del Sector.

INFORMACIONES Y PUBLICACIONES.-

- Información escrita sobre todas las disposiciones que afectan a los agremiados.
- Información verbal en las oficinas del Gremio sobre disposiciones laborales, fiscales y jurídicas en general.
- Revista "El Camping y su Mundo" (mensual), portavoz del GREMIO.

ASESORAMIENTO.-

Asesoría Empresarial General.

- A) Temática Laboral.
- B) Temática Fiscal.
- C) Temática contable.

VISITAS ASESORES.-

- Asesoramiento (sin devengo para agremiado).
- Gestión (consultar precios).(CONCERTAR CITA PREVIA).

SERVICIOS ESPECIALIZADOS.-

- Servicio de Gestión Empresarial Integral.
- Servicio de Información Comercial (Reglamento específico). Todos los agremiados tienen derecho al uso del Servicio de Información Comercial.
- Servicio de Cobro de Créditos (Reglamento específico). A disposición de todos los agremiados. Para su utilización deberá notificarse la morosidad y deberá acompañarse toda la documentación que ampare el crédito pendiente.
- HORARIO DEL GREMIO: de lunes a viernes, de 9 a 13 horas y de 16 a 20 horas.

Via Layetana, 32-34 4ª planta
08003 Barcelona
Teléfonos: 310 56 45 - 310 50 01
Fax: 310 56 10

COMO CONSTRUIR UN ÁREA DE ACOGIDA PARA AUTOCARAVANAS



Foto Toni de Ros

AREA DE ACOGIDA PARA AUTOCARAVANAS

Necesidades en ruta.-

Un autocaravanista, para mantener su autonomía durante un viaje, debe vaciar periódicamente los depósitos de residuos de su vehículo, repostar agua y, en cada etapa necesita un lugar tranquilo y seguro para estacionar y pernoctar.

La autocaravana dispone de tres depósitos como mínimo para recoger:

1. el agua limpia para el lavabo, la ducha o la fregadera con una capacidad de 80 a 150 litros.
2. las aguas jabonosas (grises) procedentes de la ducha, lavabo o fregadera con una capacidad también de 80 a 150 litros.
3. la materia orgánica procedente del váter. Entre 16 a 20 litros en un depósito extraíble, portátil o, cuando se trata de un váter tipo náutico (<5%), fijo de 40 a 80 litros. Puede contener también entre 65 a 80 mililitros por depósito de un agente bactericida (bronopol o formaldehído).

Cualquier lugar de estacionamiento autorizado tranquilo, seguro y próximo a los núcleos de población, a los medios de transporte público o a los lugares de interés turístico es suficiente para descansar o hacer una etapa.

Un área de acogida para autocaravanas integra dos espacios diferenciados:

1. **Estacionamiento**
2. **Área de servicios**

Estacionamiento.-

En las poblaciones que disponen de las plazas de estacionamiento suficientes para acoger a los vehículos visitantes, bastará con aplicar a las autocaravanas las mismas reglas que al resto de los vehículos.

En el caso de habilitar un espacio reservado, es necesario tener en cuenta las características del lugar escogido, que debe ser compatible con el uso de la autocaravana como alojamiento. El parking debe cumplir en la medida de lo posible, las siguientes condiciones:

- Estar situado en un lugar próximo al centro o de los medios públicos de transporte.
- En un lugar llano, con el suelo compacto (pendiente inferior al 2,5%).
- En un lugar tranquilo, razonablemente lejos de lugares excesivamente ruidosos como las autopistas, o lugares de reunión nocturna.
- Plazas de, aproximadamente, 8 x 3,5 metros que faciliten la maniobra.
- Con espacio accesible para vehículos de hasta ocho metros de largo.
- Los árboles con las ramas podadas a una altura superior a 3,5 m.
- En una zona que se pueda considerar como segura.

AREA DE ACOGIDA PARA AUTOCARAVANAS

Condiciones de uso.-

Un espacio reservado para el estacionamiento de autocaravanas debe tener unas reglas de utilización que eviten cualquier tipo de abuso.

El tiempo de permanencia en la plaza debe estar limitado para permitir la rotación (entre un día y una semana). Se debe permitir la utilización de todos los elementos interiores del habitáculo además de cuñas de equilibrio y/o barras de estabilización.



Es imprescindible que el lugar de estacionamiento esté bien señalizado. Es conveniente también complementarlo con un panel informativo de las condiciones de uso en diferentes idiomas y de la oferta turística de la zona. Es aconsejable incluir un plano con la situación de los comercios locales tales como restauración, alimentación, etc., centros sanitarios y la red de transportes públicos.

Una autocaravana permanece estacionada sin que sea relevante el hecho de sus ocupantes se encuentren en el interior, cuando:

- **La actividad interna no trascienda al exterior.**
- **No se desplieguen elementos propios que desborden el perímetro del vehículo. (Instrucción 08/V-74 DGT)**

Elección del espacio.-

El tamaño y la ubicación del parking, estarán condicionados por las características de la localidad y el objetivo de su creación. No es lo mismo satisfacer las necesidades de una pequeña población que desea promocionar sus recursos turísticos entre los autocaravanistas que las de una localidad que soporta una presencia importante de visitantes en temporada alta.



Parking N.S.de Aranzazu, Gipuzkoa (Foto Tuka)

Es necesario tener en cuenta, además, que cualquier lugar de estacionamiento autorizado, en cualquier rincón, sin modificar el entorno, constituye un lugar apto para servir de alojamiento a una familia que ha elegido la autocaravana como medio para hacer turismo.

AREA DE SERVICIOS

Características del área.-

Para atender las necesidades de los tripulantes de una autocaravana solo es necesario disponer de una arqueta, conectada a la red de alcantarillado, para vaciar los depósitos de aguas usadas y váter, así como un grifo que suministre agua limpia.

De hecho, la mayoría de las estaciones de suministro de combustible proporcionan los medios necesarios: zona de lavado de vehículos donde se puede vaciar las aguas jabonosas; váter para verter los residuos orgánicos, así como un grifo para proveer de agua limpia.

Sin embargo, no todas las instalaciones pueden llevar la etiqueta de “área de servicio para autocaravanas”, los elementos mínimos que constituyen un área de servicios son:

- plataforma donde se sitúa la autocaravana para toda la operación y dispone de una reja conectada a la red de la depuradora de agua o alcantarillado.
- arqueta o sumidero conectado a la red de alcantarillado para el vaciar el contenido del depósito del váter.
- grifo para el suministro de agua limpia.

Las características de los elementos de un área de servicios y su disposición pueden adoptar numerosas variantes ya que no existe una normativa vigente que establezca las condiciones. Higiene, comodidad y limpieza son los principales objetivos. Básicamente se compone de dos elementos: la plataforma de vaciado de aguas grises y el borne.

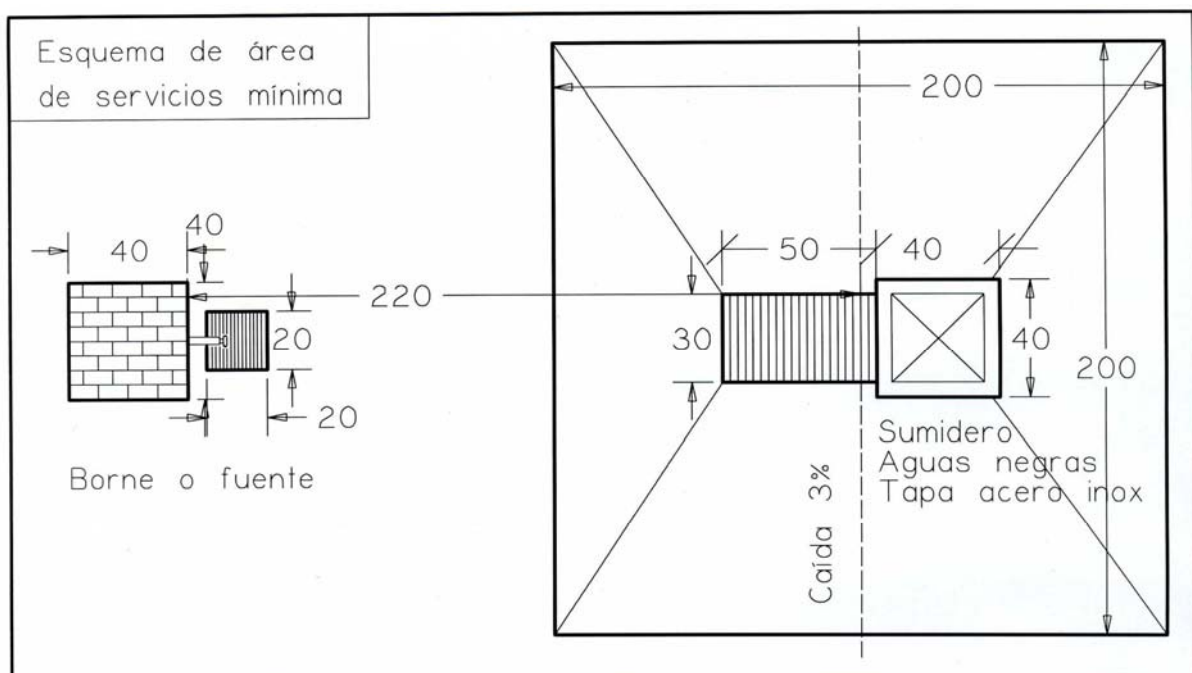

AREA DE SERVICIOS

La plataforma.-

Este elemento tiene por objeto acoger a la autocaravana mientras realiza el servicio y facilita la caída del contenido del depósito de aguas grises a un sumidero provisto de la correspondiente rejilla.

Debe tener unas dimensiones suficientes para realizar la maniobra sin dificultad. El tamaño idóneo se puede establecer a partir de una plataforma de captación de 2 x 2 metros, como mínimo, hasta 4 x4 metros y una rejilla de 30 x 30 cm. como mínimo, con una pendiente de un 3%. Debe ser de cemento o asfalto y carecer de obstáculos o pendientes que puedan rozar los bajos del vehículo.

Las dimensiones habituales de una autocaravana media son:

- **Vía delantera 1,81 metros, trasera 1,79 metros.**
- **Batalla entre 3 y 4,35 metros.**
- **Longitud, entre 5,50 y 8,10 metros,. (< 7 metros más frecuente).**
- **Anchura, entre 2,05 y 2,35 metros.**
- **Altura, entre 2,60 y 3,35 metros**
- **MMA 2,8 a 4,5 tm. (<= 3,5 tm. la más frecuente)**

La rejilla captación de las aguas grises puede adoptar cualquier forma siendo, por regla general, la rectangular de 30 x 50 cm. la más utilizada, y situada en el centro de la caída de aguas. El grifo de vaciado del depósito de aguas grises está situado por regla general, bajo el vehículo, en la parte posterior.

Como mínimo se debe dotar al área de una arqueta de vaciado del depósito de materia orgánica procedente del váter. Este depósito en el, aproximadamente, 95% de las autocaravanas, es extraíble y portátil, pudiendo situarla para este propósito en un lugar y posición cómodos para embocar y manipular el depósito con un peso cuando está lleno de 18 a 20 kilos y provisto de un pequeño tubo orientable de unos 6 cm. de diámetro y 15 cm. de longitud para facilitar la embocadura.



Depósito del váter (Foto Ch.Almazor)

Esta arqueta o sumidero es preferible que disponga de un grifo próximo para su limpieza, sin embargo, en una instalación simple de bajo presupuesto, puede estar situada en la misma plataforma de vaciado de aguas grises, sin rejilla que retenga la materia orgánica sólida, pudiendo utilizarse además, para el vaciado del váter de tipo náutico que dispone de un depósito fijo de unos 40 a 80 litros. Este último tipo de váter está instalado en algo menos del 5% de las autocaravanas.

AREA DE SERVICIOS

La tapa que debe dotarse siempre a los sumideros será preferentemente de acero inoxidable provista de un asa escamoteable para facilitar el acceso y, si existe un sumidero situado en la plataforma, deberá reforzarse convenientemente para soportar eventualmente el peso del eje de una autocaravana cargada (2,5 tm.).

En lo posible, lo ideal es disponer de dos sumideros para el vertido de materia orgánica. Uno en el borne, provisto de un grifo para la limpieza y otro adosado a la rejilla en la plataforma de vaciado del depósito de aguas grises para facilitar el vaciado del depósito fijo del váter de tipo náutico.

La disposición de los elementos en un área está condicionada por el espacio. Se pueden proponer dos distribuciones: la primera en forma de bahía que obliga a entrar con el vehículo de cara y salir marcha atrás, o viceversa. En este caso, el borne, se puede situar en cualquiera de las cinco posiciones indicadas en el esquema. De este modo, la plataforma de vaciado se situará de forma que la parte trasera de la autocaravana quede encima.

La segunda solución consiste en disponer de accesos que permitan entrar en la plataforma por un lado y salir por el contrario, esta es la disposición ideal. En este caso, el borne se situará en el costado.

En el caso de situar el borne al costado de la plataforma, la distancia idónea es de 2,2 metros a partir del eje, preferentemente en la parte delantera en el lado izquierdo, en el sentido de la marcha.

Esta posición lateral del borne es adecuada para ambas distribuciones.

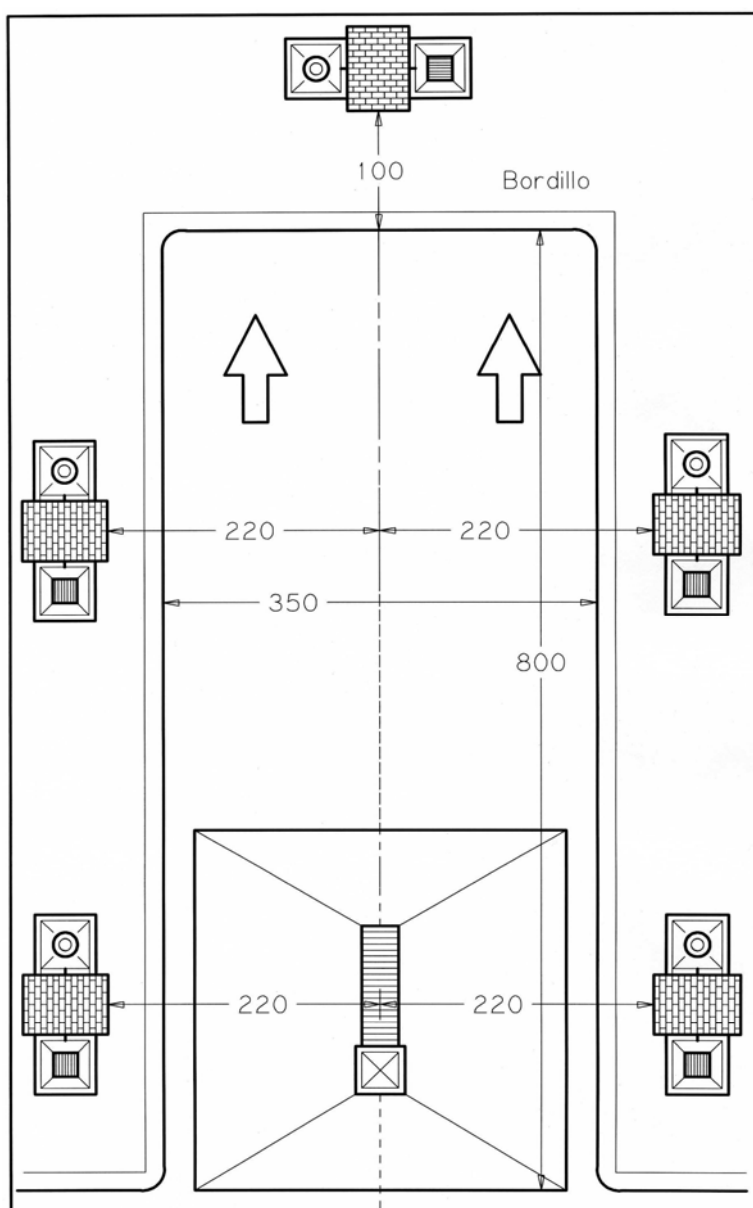

Esquema de las posibles posiciones de un borne en una plataforma en forma de bahía.

BORNE DE VACIADO Y LLENADO DE DEPÓSITOS

El borne de servicio.-

Se denomina borne al conjunto del sumidero para vaciar el depósito portátil del váter y el o los grifos de limpieza y suministro de agua con su correspondiente soporte.



Cualquier lugar BTS es apto (Foto Toni de Ros)

Una simple fuente consistente en un pilón o un cajón de obra, y un sumidero a ras de suelo, pueden constituir el borne de servicio.

Sin embargo, si el espacio y el presupuesto lo permiten, para considerar un área como tal, el borne debe reunir una serie de requisitos que permitan diferenciar el espacio limpio del sucio.

El espacio limpio lo constituye la fuente de suministro de agua potable y

el sucio la zona de vaciado de aguas grises incluyendo el sumidero de para el vaciado del depósito del váter (aguas negras), ambos deben estar conectados a la red de alcantarillado.

Un borne tipo.-

Proponemos un modelo de borne artesanal similar al que se ha utilizado en área de Donostia.

La base es un cajón de obra revestido de ladrillo cara vista de 50x70 cm. de base y 120 cm. de altura. En los costados mas largos se construyen dos piletas de 50 x 50 cm. con sendos grifos, una de 60 cm. de altura que alberga el sumidero de aguas negras, de acero inoxidable, de forma cónica o piramidal, con su correspondiente tapa, y la otra de 10 cm. de altura con la rejilla para la recogida del agua limpia sobrante.

Con el fin de evitar los malos olores, las tuberías que conducen los residuos, deben estar provistas de sendos sifones con el correspondiente depósito para la descarga de agua o/y conectadas a una arqueta sifónica.

BORNE DE VACIADO Y LLENADO DE DEPÓSITOS

La disposición que se muestra en el esquema responde al criterio de los espacios: limpio, la fuente y sucio: el sumidero de la materia orgánica procedente del depósito del váter.

El borne se completa con un sumidero provisto de rejilla para recoger el agua limpia sobrante.

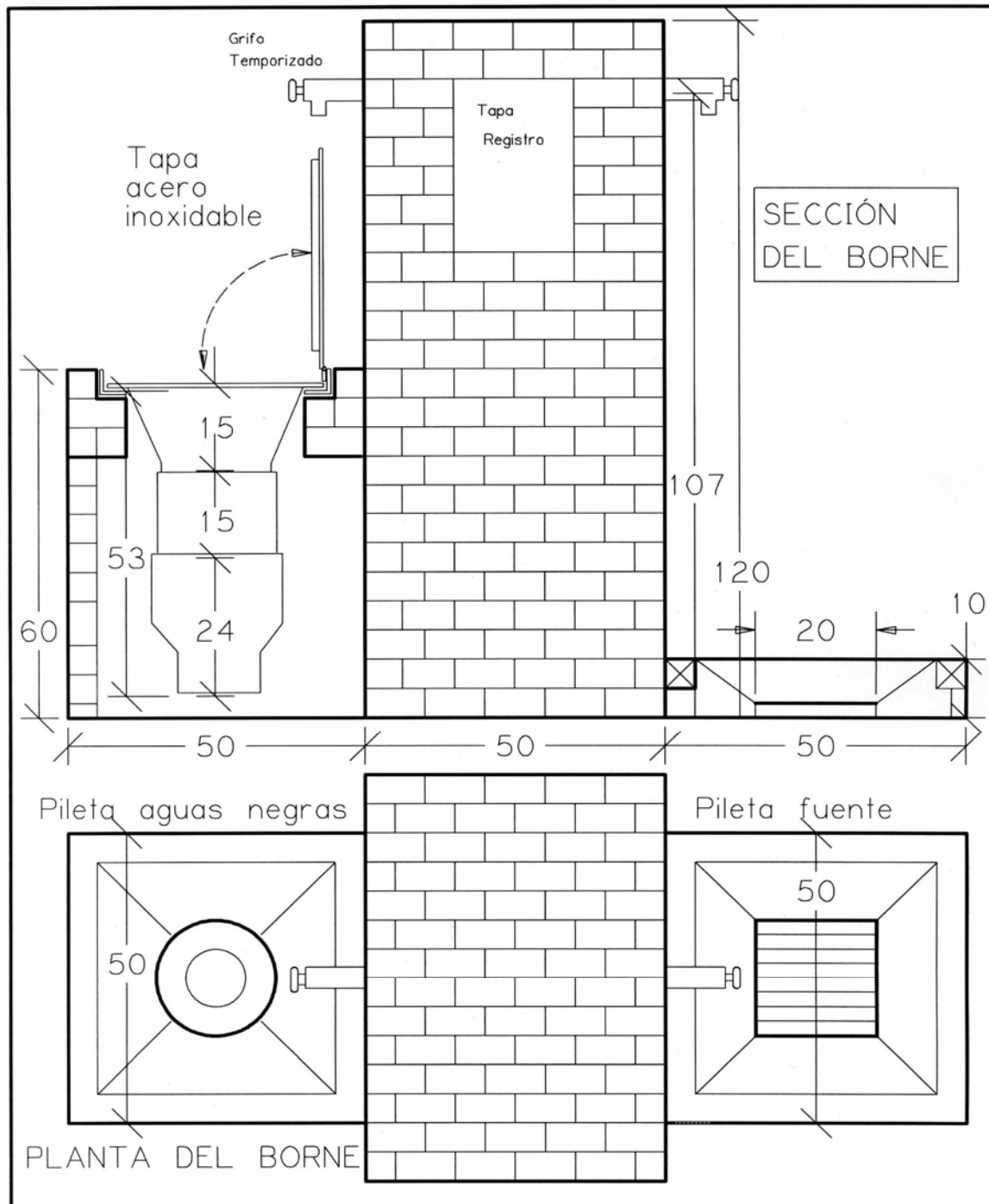

Esquema de la planta y sección del borne proyectado para el área de servicios para autocaravanas de Donostia—San Sebastián

BORNE DE VACIADO Y LLENADO DE DEPÓSITOS

Diferentes necesidades y diferentes soluciones.-

Hay soluciones para todas las necesidades y para todos los presupuestos la forma, la colocación, el material, el tipo de borne, todo puede variar desde lo más simple a lo más sofisticado, pero es imprescindible en cualquier situación, prever la facilidad de uso, la higiene, la limpieza, el mantenimiento y la duración como objetivos prioritarios.

Un borne artesanal, de obra, deberá estar bien realizado así será mas duradero sin apenas requerir mantenimiento. En este caso sólo es necesario aplicar unos principios lógicos a la obra en relación a su situación e integración en el entorno.

Las áreas de servicio pueden estar situadas en diferentes puntos y establecimientos: estaciones de servicio, áreas de descanso en las vías públicas, grandes superficies, camping o estacionamientos. Estas áreas facilitan el tratamiento ecológico de los residuos procedentes de las autocaravanas.

Pueden ser de iniciativa privada o pública y su mantenimiento puede ser gratuito o estar financiado por los propios usuarios mediante las tarifas adecuadas.



Hay soluciones para todas las necesidades. Fuente y sumidero en A Coruña (Arriba izquierda), Plataforma y fuente (Arriba derecha), Plataforma y borne comercial (Abajo izquierda) y Doble plataforma en el área de St.Pourçain (F) (Abajo derecha)



BORNE DE VACIADO Y LLENADO DE DEPÓSITOS



AREA DE SERVICIOS DE DONOSTIA (junio 2008) Plataforma con pileta para el vaciado de váter tipo náutico y borne artesanal.

El diseño de un borne de servicios para autocaravanas debe compatibilizar su funcionalidad e integración en el entorno.

Es importante que haya una separación mínima entre las zonas del servicio, la zona limpia en la que está situada la fuente de suministro de agua potable y la zona sucia donde se ubica los vertidos de los depósitos así como un tercer lugar para los depósitos de basuras domésticas.

Los sumideros que recogen el vertido de los depósitos deben acometer el circuito de tratamiento de aguas residuales. El váter en el alcantarillado o una fosa séptica y las aguas grises en un circuito de depuración. En ningún caso, las aguas grises deben verterse en una conducción de las aguas pluviales.

El diseño de las piletas de desagüe que integran el borne deben tener en cuenta estas sencillas reglas, aunque su diseño esté condicionado por el espacio disponible, su situación y el presupuesto.

Cualquier presupuesto o cualquier necesidad puede verse satisfecha por un diseño adecuado que garantice la higiene, el suministro de agua y el tratamiento ecológico de residuos.

La construcción e integración de un borne artesanal al entorno se puede realizar mediante el uso de materiales adecuados al uso y la intemperie.



AREA DE SERVICIOS DE DONOSTIA (junio 2008) Borne artesanal, derecha zona sucia con la pileta para el vaciado y limpieza del depósito del váter. A la izquierda la fuente de agua limpia.

BORNE DE VACIADO Y LLENADO DE DEPÓSITOS

Es aconsejable el cobro por el suministro de servicios, en especial de agua potable, si esto facilita el mantenimiento de las instalaciones. Sin embargo, es importante tener en cuenta que las máquinas que admiten monedas pueden ser objeto de vandalismo en áreas sin vigilancia. En estos casos es preferible optar, si es necesario, cobrar el estacionamiento y ofrecer gratuitamente el servicio de vaciado de depósito y suministro de agua.

El pago por tarjeta bancaria o de fichas es engorroso, caro y poco accesible. El pago por el estacionamiento es factible por medio de una máquina expendedora de ticket similar a la de los estacionamientos en rotación o mediante la intervención del personal de vigilancia.

Existen varios fabricantes de bornes industriales el más utilizado es Euro Relais, de origen francés con tres modelos básicos. Este tipo de borne puede contener todos los elementos necesarios cubrir las necesidades de un área de servicios para autocaravanas.

Además está preparado para equiparse de un sistema de cobro del servicio, bien sea de moneda, ficha o tarjeta que lo hacen idóneo para su instalación en grandes superficies, estaciones de servicios o en áreas de servicio externas en camping.

MODELO MINI

Contiene un grifo para agua limpia, una trampilla para el vaciado del váter químico, un grifo de limpieza para el mismo y una trampilla para el vaciado de aguas grises.

MODELO JUNIOR

La misma construcción que el modelo anterior pero con la posibilidad de dos puestos para el vaciado y llenado de depósitos. Ambos están contruidos en fibra de vidrio.

MODELO JUNIOR INOX

Dotado con dos puestos de para el vaciado y llenado de depósitos y construido en acero inoxidable.

Todos los modelos pueden, opcionalmente, incorporar un monedero para el cobro del servicio y protección contra las heladas.

<http://www.vayacamping.net/material/euro-relais/index.asp>

Para consultas y compras: 93 594 61 00
ventas@vayacamping.net

Datos obtenidos de la Web de Vayacamping (mayo 2008)

LISTADO GENERAL DE ASOCIADOS

ANOIA CAVANES, S.L-
AREA INTERCARAVAN, S.C.P.
AUTO CARAVANING VALLES, S.L.
AUTOSUMINISTRES MOTOR, S.A.
CARAVAN INN, S.L.
CARAVANAS CERDANYOLA, S.L.
CARAVANES EL MARESME, S.C.P.
CARAVANES HOLYDAY CANET, S.L.
CARAVANAS SANCHO, S.L. (Camping Center Cabrera)
CARAVANAS SANT FELIU
CARAVANAS SANTIGA, S.L.
CARAVANAS TURMO, S.L.
CARAVANAS VENDRELL, S.L.
CARAVANES ALTAFULLA, S.L.
CARAVANES I CASES DE FUSTA LA PLANA
CARAVANING 4 CAMINS
CARAVANING CAMBRILS, S.L.
CARAVANING CITY
CARAVANING CONDAL, S.L.
CARAVANING LA CUCA
CARAVANING L'ARBOÇ, S.L.
CARAVANING MARE NOSTRUM, S.C.P.
CARAVANING PARK EL CROS
CARAVANING PENEDES, S.A.
CARGOL CARAVANAS, S.A.
C ARROCERIAS ESMI, S.L.
CARVISA, S.A.
CENTRAL DEL CARAVANING, S.A.
COVILAS, S.L.
DELINTER, S.L.
ESPLAI CARAVANING MANRESA, S.A.
EUOMOTORHOME ESPAÑA, S.L.

EXPO—CAMPING
EXPOCARAVAN, S.A.
GUILLAUMES CAMPING CARS, S.L.
JULIO PARDO, S.L. –CAMPER CATALUNYA-
L'ALBA, S.A.
LUXER CAMPER CAR, S.L.
MARBER CARAVANING 12-15, S.L.
MUNDICARAVAN WEBSITE, S.L.
PARKING CARAVANING TEMPS LLIURE
(Boris, S.L.)
PLAYVERD (Cabusco, S.L.)
PRIMITIVO CONESA S.A.
RENT AREA PRODUCTION SERVICE, S.L.
RIBES MAQUINARIA AGRICOLA, S.A.
ROCFOR, S.L.
RUTA CARAVANING, S.A.
S.A. DE NAUTICA, ACCESORIOS Y AUTOCA-
RAVANAS
S.V.O. RECREATIONAL VEHICLES, S.L.
SEA ESPAÑA-SOCIETA EUROPEA AUTOCA-
RAVAN ESPAÑA, S.L.
SERVICAMPING TORDERA (DEST-FUST, S.L.)
SITGES CARAVAN S.A.
SORT-7, S.L.
SUMINISTROS AUTOCARAVANAS, REMOL-
QUES Y CARAVANAS, S.L.
TRALAND IBERICA, S.L.
VALLCAR, S.A.
VAYACAMPING

Vía Layetana, 32-34, 4ª planta
08003 BARCELONA

Tel: 933 105 645-001, Fax: 933 105 610
www.gremcar.org
gremcar@gremcar.org

